

МАНЖЕТНЫЙ СКРЕБОК

UC3X

16-48" (406-1219 мм)

Трехманжетные скребки серии UCX обычно используются для очистки и скребкования трубопроводов. При добавлении манжет к конфигурации скребок UC обеспечивает надежное уплотнение между неоднородными жидкостями и применяется на большие расстояния и для легкой очистки трубопроводов. Манжеты можно менять или адаптировать к различным конфигурациям в зависимости от применения.

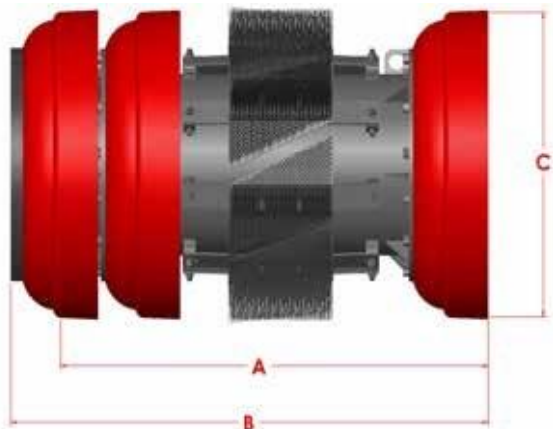

Размер	A	B	C	Вес	Артикул
16"	23.500	26.875	16.000	150	60352316
20"	30.500	34.500	19.875	240	60352320
22"	33.375	37.500	21.875	276	60352322
24"	35.125	39.250	23.875	341	60352324
30"	42.125	47.125	29.875	509	60352330
36"	49.250	54.750	36.000	743	60352336
42"	56.500	62.500	42.125	1058	60352342
48"	61.750	68.125	47.625	1292	60352348

Характеристики:

Скребки UCX оснащены манжетами Apache серии C, изготовленными из высококачественного материала Reliathane. Большая поверхность износа манжеты увеличивает срок службы, при этом давление продукта удерживает режущий край у стенки трубы. Стандартные амортизирующие выступы защищают скребок и вспомогательное линейное оборудование от повреждений. Все скребки Apache 16"-48" изготавливаются с обводными каналами с резьбовыми заглушками, которые можно снять, если требуется байпас.

Варианты:

- Щетки из углеродистой стали, нержавеющей стали, пучковые или из пластика.
- Полость для датчика электронного оборудования отслеживания.
- Алюминиевые или стальные шаблонные пластины с прорезями или стандартного типа.
- Имеются магниты.
- Отвальные лопасти.